

TR 3200 Duschvagnar

Bruksanvisning – svenska



Läs bruksanvisningen noggrant innan användning.

Vårdgivaren skall alltid ha tillgång till denna bruksanvisning.

Duschvagn är endast avsedd för professionellt bruk där vårdtagaren är under uppsikt av vårdgivaren.

Användarinstruktioner och rekommenderade underhållsrutiner förklaras på följande sidor.

Om du har frågor angående användning eller underhåll av din duschvagn och inte hittar svaret i denna bruksanvisning, vänligen kontakta oss.

Duschvagnen är konstruerad för många års problemfri drift, förutsatt att den används och underhålls på rätt sätt.

Max patientvikt: 230 kg / 500 lbs



Läs alltid bruksanvisningen

Se alltid till att du har rätt version av manualen och det är obligatoriskt att läsa instruktionerna innan du använder utrustningen för första gången.



Registrerad hos Läkemedelsverket i Sverige som en MDR-produkt av klass 1 enligt MDR 2017/745. TR förbehåller sig rätten att utan föregående meddelande göra konstruktionsändringar och/eller förbättringar.

Innehållsförteckning

Tillverkare	Sida 4
Introduktion	Sida 5
Avsedd användning	Sida 6
Avemballering	Sida 7
Säkerhetsinstruktioner	Sida 8
• I händelse av olycka eller tillbud	Sida 8
Funktioner och styrning	Sida 9
Produktbeskrivning	Sida 11
• TR 3200, TR 3200-R	Sida 11
Teknisk specifikation	Sida 12
• Mått	Sida 13
Användning	Sida 13
• Kalibrering / Kalibrering	Sida 14
• Nödstopp	Sida 14
• Före första användningen, Höjdjustering, Tilta liggplattan	Sida 15
• Toner TR 3200, Toner TR 3200-R	Sida 15
• Laddningsinstruktioner TR 3200	Sida 16
• Laddningsinstruktioner TR 3200-R	Sida 17
• Sidogrind	Sida 18
• Avlopp	Sida 18
• Hjul med broms	Sida 19
• Hjul med rak-styrning	Sida 19
Patienthantering	Sida 20
• Förflyttning från slinglyft till duschvagn	Sida 20
• Överflyttning från rullstol till duschvagn	Sida 20
• Överflyttning från säng till duschvagn	Sida 21
• Duscha vårdtagaren	Sida 21
Produktetikett	Sida 22
Tabell med symboler	Sida 23

Innehållsförteckning

Underhållsrutiner	Sida 24
• Före varje användning	Sida 24
• Dagligt underhåll	Sida 24
• Månatligt underhåll	Sida 24
• Årligt underhåll	Sida 24
• Underhåll vart 3:e år	Sida 25
• Underhåll vart 5:e år	Sida 25
• Underhåll vart 10:e år	Sida 25
Återvinning	Sida 26
Rengöringsinstruktioner	Sida 27
Underhållsprotokoll	Sida 28
Utbildningsprotokoll	Sida 29

Tillverkare



TR Equipment AB
Rundelgatan 2
SE-573 35 Tranås Sverige

Telefon: +46 (0)140 77 00 40
www.trequipment.com
info@trequipment.se

Systembolag:

USA:
TR Group Inc.

Tyskland:
TranspoRehamed GmbH

Telefon: +1 (800) 7526900
www.trequipment.com
information@trequipment.com

Telefon: +49 (0) 212-645850-0
www.transporehamed.de info@transporehamed.de

Introduktion

Käre kund,

Tack för att ni har valt en produkt från TR Equipment AB. Vi hoppas att du kommer att trivas med duschvagnen TR 3200.

Denna handbok ska, i kombination med personalutbildning, säkerställa att operatören/användaren alltid använder och/eller hanterar TR 3200 på rätt sätt.

Nya medarbetare måste utbildas av kvalificerad och erfaren personal..

TR Equipment AB kräver att varje användare har läst, förstått och att denna bruksanvisning och att de kan tillämpa anvisningarna enligt specifikationerna. Detta gäller alla som inte var närvarande vid den praktiska utbildningen.

Denna bruksanvisning skall finnas tillgänglig för alla användare. Vi förespråkar att man beställer fler manualer.

Beställ gärna ett nytt exemplar från oss om bruksanvisningen går förlorad eller blir oanvändbar, eller om den med tiden blivit oläslig.

Om ni har frågor om produkten, tveka inte att kontakta TR Equipment AB eller någon av våra kvalificerade partners.



Läs alltid bruksanvisningen

Se alltid till att du har rätt version av manualen och det är obligatoriskt att läsa instruktionerna innan du använder utrustningen för första gången.

Varning

- Obligatorisk att läsa bruksanvisningen innan du använder utrustningen.
- Säkerhetsställ att du har läst, förstått och tillämpat informationen på följande sidor innan du använder duschvagnen.

Avsedd användning:

Duschvagn TR 3200

- Duschvagn TR 3200 är en batteridrivna duschvagn.
- Duschvagn TR 3200 är avsedd att underlätta förflyttning och omvårdnad av patienten.

Typiska situationer där duschvagnen TR 3200 används är bland annat:

- Transport av patienten till och från duschutrymmet.
- Duschning och rengöring av patienten.
- Påklädning av patienten.
- Byte av inkontinensbyxor/inkontinensskydd.

- TR 3200 är INTE avsedd att användas för patienter som väger mer än 230 kg.
- Den tänkta vårdtagaren är en person som inte kan ta hand om sin personliga hygien.
- TR 3200 är endast avsett att användas under kortare tid (<60 min) vid kontakt med skadad eller nedsatt hud.
- TR 3200 är avsedd för användning inomhus i alla typer av vård- och omsorgsinrättningar samt i privata hem, inklusive hygien
- .
- Användaren är en vuxen person som kan läsa och förstå bruksanvisningen och som är kvalificerad att ta hand om vårdbehövande personer/patienter.
- Innan TR 3200 används måste användaren läsa och förstå bruksanvisningen.

Varning

- Lämna aldrig vårdtagaren utan uppsikt.
- Obligatorisk att läsa bruksanvisningen innan du använder utrustningen
- Säkerhetsställ att du har läst, förstått och tillämpat informationen på följande sidor innan du använder duschvagnen.

Avemballering

Duschvagnar TR 3200-L/-LR levereras på en pall med en trälåda runtom.

Duschvagn TR 3200 levereras på en pall med en kartong runtom.



TR 3200-L/ -LR



TR 3200-L/-LR

Avemballering av duschvagnen TR 3200-L/-LR genom att försiktigt skära upp och ta bort plasten som omsluter trälådan. Använd INTE vassa verktyg som kan repa duschvagnen. Ta bort lådan genom att skruva loss och ta bort skruvarna som sitter fast i träpallen. Lyft av TR 3200-L/-LR (2 personer krävs).

Avemballering av duschvagnen TR 3200/-R genom att ta bort de nedre kartongklammerna med en tång. Om kartongen är inslagen i plast, skär försiktigt upp och ta bort plasten. Använd INTE vassa verktyg som kan repa duschvagnen. Lyft kartongen över TR 3200/ -R (2 personer krävs).

Ta försiktigt bort duschvagnen från pallen.

Varning

- När duschvagnen flyttas från pallen krävs två personer.

Säkerhetsinstruktioner

- Kontrollera alltid vattentemperaturen manuellt före och under duschen.
- Patienten måste placeras bekvämt på liggplattan, med sidogrindarna ordentligt låsta.
- Patientens kroppsvikt och/eller kroppsdelar får aldrig luta sig mot eller stödjas mot Liggplattans sidogrindar.
- Säkerhetsställ att alla delar som kommer i kontakt med patienten är hela och saknar vassa kanter.
- Se till att vagnen kan flyttas, höjas eller sänkas på ett säkert sätt för att undvika klämskador på patienten.
- Hjulbromsarna måste vara ordentligt låsta på TR 3200 innan en patient flyttas och när den väl är i position över ett avlopp.
- Hantera vagnen försiktigt när du transporterar patienter genom smala korridorer eller över ojämna ytor.
- Torka av under liggplattan för att förhindra att vatten droppar på golvet.
- TR 3200 måste rengöras efter varje användning. Läs alltid och följ tvättmedelsleverantörens anvisningar.
- Undvik hud- eller ögonkontakt med rengöringsmedlet, som kan vara mycket frätande. Vid kontakt, skölj omedelbart med rikligt med vatten. Om irritation uppstår, kontakta läkare. Läs alltid och följ rengöringsmedlets leverantörs anvisningar.
- Endast batteriladdare som levereras av TR Equipment är godkända för laddning av vagnen.
- Använd inte batteriladdaren i våta eller fuktiga utrymmen – risk för elchock.
- Det rekommenderas att vagnens batterier laddas dagligen eller när vagnen inte används.
- Kontrollera att hjulbromsarna och hjulen med rak-styrning är rena och inte uppvisar några skador.
- Kontrollera att sidogrindarna är låsta och inte är skadade.
- Kontrollera att alla skruvar är åtdragna.
- Madrass och kudde måste hållas väl på plats.
- Vagnen måste inspekteras visuellt för tecken på slitage.
- Vagnen får inte användas om defekter noteras. Omedelbar service krävs.

Om du har frågor om användning eller underhåll av din TR 3200 duschvagn och inte hittar svaret i denna bruksanvisning, vänligen kontakta TR Equipment eller din lokala TR Equipment-representant.

I händelse av olycka eller tillbud

Notera: Vid allvarliga incidenter vid användning av duschvagnen TR 3200 ska detta rapporteras till tillverkaren och till de lokala myndigheterna där du är etablerad.

Varning

- Lämna aldrig vårdtagaren utan uppsikt.
- Sitt aldrig på ändarna av liggplattan.
- Använd ALDRIG duschvagnen TR 3200 på något sätt som avviker från de säkerhetsföreskrifter och driftsrutiner som beskrivs i denna manual. Duschvagnen TR 3200 får inte användas av någon förrän användaren har läst och förstått instruktionerna i denna manual.
- Det är obligatoriskt att läsa användarinstruktionerna innan duschvagnen används.
- Endast behörig personal som har fullständig kännedom om alla drifts- och säkerhetsrutiner får använda utrustningen.

Funktioner och styrning

TR 3200/-L

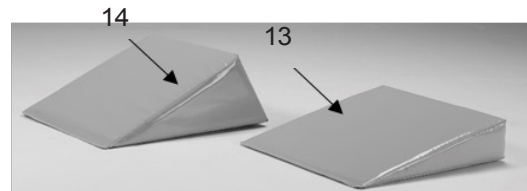

1	Lyftpelare (2 st)
2	Madrass
3	Kudde
4	Liggplatta
5	Hjul med broms
6	Handkontroll
7	Sidogrind
8	Sidogrindslås
9	Avlopp
10	Avloppsslang 1 m

11	Avloppsplug
12	Hållare för avloppsslang
13	Grå eller blå kudde 15° (tillval)
14	Grå eller blå kudde 30° (tillval)
15	Batterilåda med nödstopp

Funktioner och styrning

3200-R/-LR

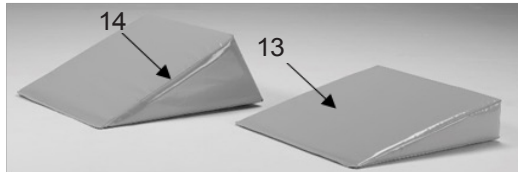

1	Lyftpelare (2 st)
2	Madrass
3	Kudde
4	Liggplatta
5	Hjul med broms
6	Handkontroll
7	Sidogrind
8	Sidogrindslås
9	Avlopp

10	Avloppsslang 1 m
11	Avloppsplug
12	Hållare för avloppsslang
13	Grå eller blå kudde 15° (tillval)
14	Grå eller blå kudde 30° (tillval)
15	Batterilåda med nödstopp
16	Löstagbart batteri

Produktbeskrivning

TR 3200/-L Integrerat batteri

Batteridrivnen och höj- och sänkbart duschkärl inklusive:

Hjul med broms (2 st), Utrustad med fyra hjul med broms (4 st), Lyftpelare (2 st), Handkontroll, Batteri, Batteriladdare, Blå madrass, Blå kudde, Avlopp 2 st, Avloppspluggar (2 st) och Avloppsslang 1 m.

TR 3200 finns i två olika storlekar: TR 3200

TR 3200-L

Tillbehör/tillval:

Avloppsslang 2,5 m

Kudde 15° (grå eller blå) Kudde

30° (grå eller blå) Hjul med rak-
styrning



TR 3200R/-LR Löstagbart batteri

Batteridrivnen och höj- och sänkbart designad duschvagn inklusive:

Hjul med broms (2 st), Utrustad med fyra hjul med broms (4 st), Lyftpelare (2 st), Handkontroll, Löstagbart batteri, Batteriladdare, Blå madrass, Blå kudde, Avloppsrör 2 st, Avloppspluggar (2 st) och Avloppsslang 1 m.

TR 3200-R finns i två olika storlekar TR 3200-R

TR 3200-LR

Tillbehör/tillval:

Avloppsslang 2,5 m

Kudde 15° (grå eller blå) Kudde

30° (grå eller blå) Hjul med rak-
styrning



Teknisk specifikation

TR 3200/TR 3200-R	
Maximal arbetsbelastning	230 kg / 500 lb
Styrning	Handkontroll
Arbetshöjd	500 – 900 mm / 19,7” – 35,4”
Lyfthastighet	12 mm/s
Madrass och kudde	PVC
IP-klass	IP X5
Markavstånd	160 mm / 6,3”
Batteri TR 3200/-L	24 V DC 7 Ah (blybatteri, uppladdningsbart)
Batteri TR 3200-R/-LR	24 V DC 4 Ah (uppladdningsbart litiumjonbatteri)
Batteriladdarens ingång	100–240 VAC 50/60 Hz
Batteriladdarens utgång	24 V DC

TR 3200/TR 3200-R	
Längd	1950 mm / 76,8”
Bredd	695 mm / 27,4”
Vikt	85 kg / 187 lbs

TR 3200L/TR 3200-LR	
Längd	2150 mm / 84,6”
Bredd	795 mm / 31,3”
Vikt	93 kg / 205 lbs

Teknisk livslängd	10 år om produkten sköts och underhålls enligt anvisningarna i denna bruksanvisning.
--------------------------	--

Transport och förvaring Omgivningstemperatur	-20 °C – +70 °C -4 °F – +158 °F
---	--------------------------------------

Teknisk specifikation

TR 3200/TR 3200-R TR
3200L/TR 3200-LR

Ritning mm

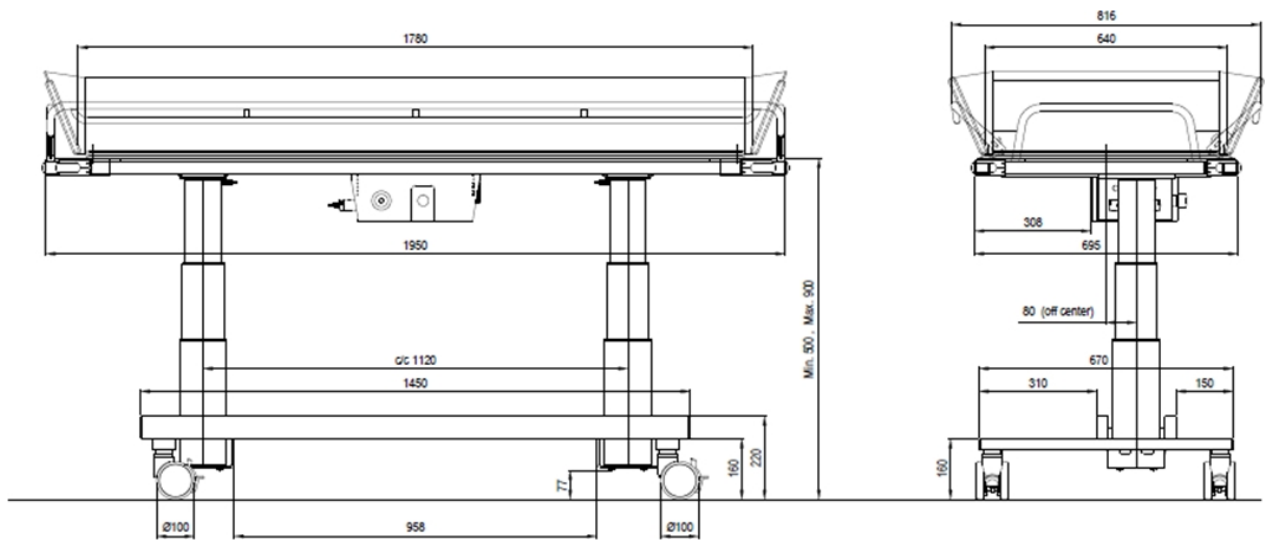

Ritning tum

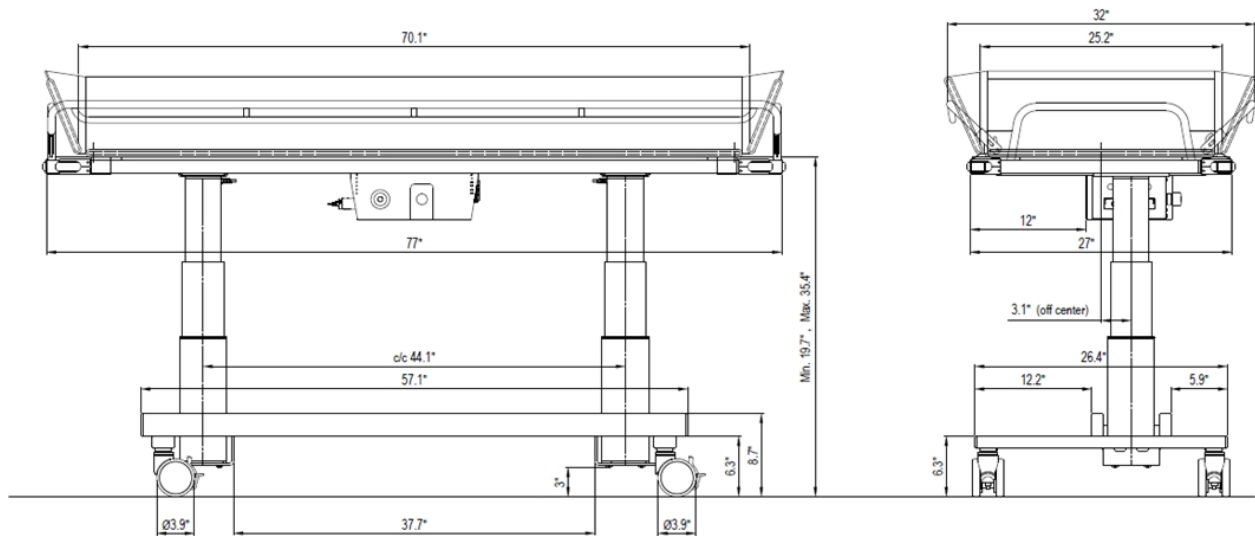

Användning

TR 3200 – Kalibrering/kalibrering

Använd handkontrollerna för att utföra kalibrering/kalibrering av lyftpelarna.

- Tryck på NED-knappen och kör lyftpelarna till lägsta läge.
- När lyftpelarna är i lägsta läge trycker du på NED-knappen igen.
- Tryck på NED-knappen en gång till så hörs två korta pip.

När du hör de två korta tonerna är lyftpelarna kalibrerade/initialiserade och duschvagnen är klar att användas igen.

TR 3200-R Kalibrering/kalibrering

- Använd handkontrollerna för att utföra kalibrering/kalibrering av lyftpelarna.
- Tryck på knapparna UPP och NED samtidigt och håll dem intryckta under kalibreringen/initialiseringen. Efter 5–10 sekunder sänks lyftpelarna. Släpp knapparna när lyftpelarna befinner sig i lägsta läge.
- Lyftpelarna är nu kalibrerade/initialiserade och duschvagnen är redo att användas igen.



Nödstopp

Om lyftpelaren på duschvagnen av någon anledning måste stoppas omedelbart och det inte hjälper att sluta trycka på Handkontrollen, tryck då på nödstoppet på batterilådan. Nödstoppet bryter elförsörjningen till lyftpelaren.

För att släppa nödstoppet, vrid nödstoppet medurs.

Om problemet kvarstår, kontakta omedelbart TR Equipment eller en TR Equipment-representant för reparation.

Om du hör ett pipande ljud när du börjar använda duschvagnen igen, kalibrera lyftpelaren.

Säkerhetsställ att nödstoppet är frigjort före varje användning.

Användning

Innan första användningen

TR 3200/TR 3200-R

- Rengör madrass och kudde.
- Ladda batteriet i 24 timmar. Se anvisningarna i innehållsförteckningen.
- Kalibrera/initialisera lyftpelarna.

TR 3200/TR 3200-R – Höjd- och lutningsjustering

Se alltid säkerhetsställ att patienten ligger bekvämt på liggplattan och att sidogrindarna är ordentligt låsta innan du höjer, sänker eller lutar duschvagnen.

- Använd handkontrollen för att höja och sänka liggplattan till önskad höjd.
- Använd handkontrollen för att luta liggplattan till önskad vinkel.

TR 3200 – Toner En kort ton

När liggplattan når horisontellt läge efter att ha lutats hörs en kort ton.

En lång och en kort signal

När batterierna behöver laddas hörs en lång och två korta signaler. Anslut Batteriladdaren till duschvagnen och ladda batterierna dagligen i minst 8 timmar.

En lång och två korta signaler

När en lång och två korta signaler hörs måste lyftpelarna kalibreras/initialiseras. Se instruktioner nedan.

TR 3200-R – Toner

En kort ton + ett blinkande orange ljus

Det löstagbara batteriet behöver laddas/bytas ut. Anslut batteriet till Batteriladdaren och ladda batteriet dagligen i minst 8 timmar.

Om du har ett extra batteri som laddas, byt ut batteriet och sätt det fulladdade batteriet på duschvagnen. Sätt det borttagna batteriet på laddning dagligen i minst 8 timmar.

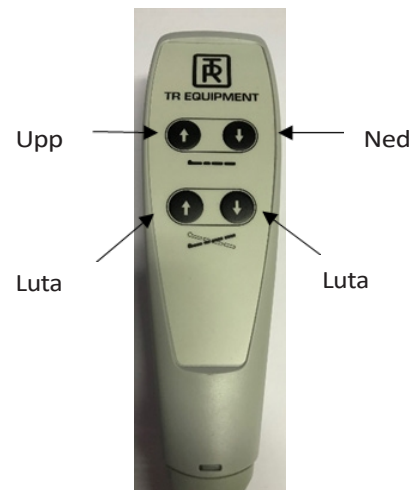

LED-belysning



Varning

- Om patienten behöver placeras i "Trendelenburg"-läge får endast behörig personal som känner till rutinerna använda duschvagnen.
- Maximal arbetsbelastning = 230 kg / 500 lbs

Användning

TR 3200 – Laddningsinstruktioner för integrerade batterier:

Ladda duschvagnen TR 3200 dagligen eller när tonen för låg batterinivå hörs. Batterierna kan inte överladdas. Batteriladdaren är utrustad med en magnetkontakt för att undvika skador på laddaren om duschvagnen flyttas under laddning.

- Använd endast den batteriladdare som levereras av TR Equipment.
- Anslut laddaren till ladduttaget på duschvagnen innan du ansluter laddaren till elnätet.
- När batteriladdaren är korrekt ansluten tänds laddningsindikatorn på laddaren. Om inte, se att kontakten på laddaren är ordentligt ansluten.
- Laddningsindikatorn visar laddningscyklerna. Gul under laddning och grön när batterierna är fulladdade.
- Minsta laddningstid är 8 timmar. Batterierna kan inte överladdas, och om möjligt bör man alltid ladda dem när de inte används.
- När laddningen är klar ska du koppla bort laddaren från elnätet innan du kopplar bort den från duschvagnen.
- En platt huvudsäkring (15 A) är ansluten mellan batterierna. Batterierna är placerade under madrassen och plastplattan
platta inuti ett hölje som är monterat på liggplattan.
- Laddaren ska anslutas till ett uttag som har en Jordfelsbrytare.



Ladduttag på duschvagnen



Ladduttag på
Batteriladdaren

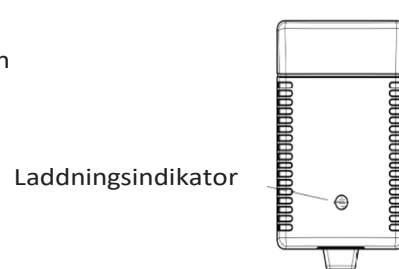

Laddningsindikator

Användning

TR 3200-R – Laddningsinstruktioner för det löstagbara batteriet

Ladda batteriet dagligen i minst 8 timmar eller när tonen för lågt batterinivå hörs, vid användning av Handkontrollen. Batterierna kan inte överladdas. Batteriladdaren är utrustad med en kontakt med tätnings- och låsfunktion.

- Använd endast den batteriladdare som levereras av TR Equipment.
- Anslut laddaren till ladduttaget på det löstagbara batteriet innan du ansluter laddaren till elnätet.
- Ladda batteriet dagligen i minst 8 timmar. Batterierna kan inte överladdas.
- Använd inte batteriladdaren i våta eller fuktiga utrymmen – Risk för elchock
- Laddaren ska anslutas till ett uttag som är utrustat med en Jordfelsbrytare.
- För att starta eller stänga av batteriet, tryck och håll ned ON/OFF-knappen i tre sekunder.

Laddningsindikatorn visar följande:

- Blinkande grönt ljus = Batteriet laddas
- Konstant grönt ljus = Batteriet är fulladdat även om det lyser konstant grönt efter en kort stund måste batterierna laddas dagligen i minst 8 timmar.
- När batteriet är fulladdat (efter minst 8 timmar) ska du koppla bort laddaren från elnätet innan du kopplar bort laddaren från det löstagbara batteriet.



Hur länge håller batteriet laddningen?		
Period (inklusive frakt)	Kapacitet	Status
3 månader	79 %	Användbar
6 månader	58 %	Ladda före användning
>6 månader	<58 %	För lång lagringstid, batterikapaciteten har försämrats *Se till att ladda batteriet i 24 timmar var sjätte månad

Användning

Sidogrind

”Sidogrind” (övergångssidan) kan enkelt sänkas till horisontellt läge för säker patientförflyttning och höjas igen före transport.

Dra sänggrinden till vertikalt läge (1), lyft sänggrinden för att frigöra de två låsen i sänggrindens ändar (2) och Swing den ner till horisontellt läge (3).

Sidogrinden på ”vårdarsidan” (motsatt förflyttningssidan) svänger fritt under liggplattan när du utför stegen som beskrivs ovan.

Höj sidogrinden genom att helt enkelt dra tillbaka den till upprätt läge. Sänk den så låses de två låsen automatiskt på plats.

När du passerar genom smala dörröppningar ska du minska rullvagnens bredd genom att hålla sidogrindarna i vertikalt läge.

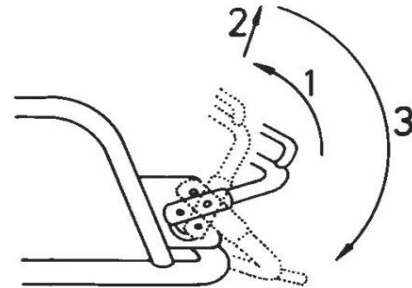

Sängsida /
Förflyttningssida

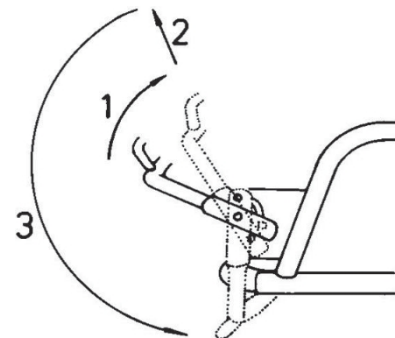

Vårdsidan

Avlopp:

Madrasen har dubbla avlopp och pluggar. Den flexibla dräneringsslangen passar enkelt på något av de två dräneringsutloppen på madrassen.

Dra ut och böj slangen för att förhindra stänk när du använder duschvagnen över ett golvavlopp.

För att minska vattendroppar på golvet, böj dräneringsslangens munstycke uppåt med hjälp av plasthållaren efter användning.

Dräneringspluggen för varje utlopp fästs med en nylonsnöre på liggplattan.



Användning

Hjul med broms:

TR 3200 är utrustad med fyra hjul med broms. Hjulet med broms har en röd pedal (5).

- För att aktivera bromsen trycker du **NER** den röda pedalen med foten.
- För att släppa bromsen, tryck den **UPPÅT** med foten.

Hjul med rak-styrning

- TR 3200 kan även utrustas med två hjul med rak-styrning som ett alternativ till två hjul med broms. För att öka stabiliteten trycker du även de svarta pedalerna på hjulen med rak-styrning **NER**.

TR 3200 är utrustad med två hjul med rak-styrning (6) med Svart pedal.

- För att aktivera raktstyrningsfunktionen, tryck ner den svarta pedalen med foten. Aktivera endast raktstyrningsfunktionen på det främre hjulet.
- För att släppa bromsen trycker du med foten **UPPÅT**.

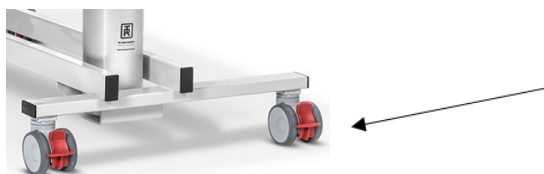
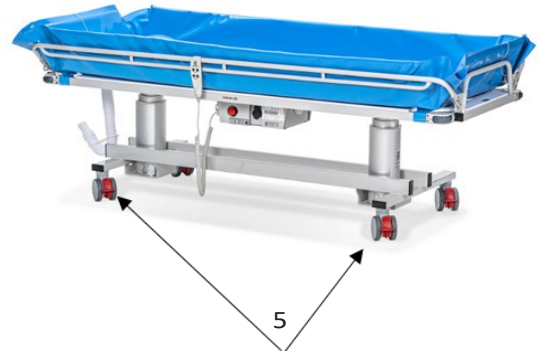

Transport →



⚠ Varning

- Lämna aldrig vårdtagaren utan uppsikt.
- Kontrollera alltid vattentemperaturen med handen innan du duschar vårdtagaren.
- Använd alltid slanghållaren för att förhindra att vatten droppar på golvet under transporten.
- Om patienten behöver ligga i Trendelenburg-läge får endast kvalificerad personal som förstår procedurerna använda duschvagnen.

Användning

Patienthantering – Från slinglyft till duschvagn

- Sänk TR 3200 till lägsta läge genom att trycka på nedåtknappen på Handkontrollen.
- Placera och lås hjulbromsarna genom att trycka ned den centrala låsreglaget tills den klickar på plats.
- Säkerhetsställ att båda sängsidorna är i upphöjt läge och ordentligt låsta.
- Sänk ner patienten i duschvagnen. Säkerhetsställ att inga kroppsdelar kan klämmas fast när du sänker ner patienten och att patienten placeras i en bekväm ställning.
- Ställ in TR 3200 på en ergonomisk och bekväm höjd.
- Efter att du har tagit bort lyftselen från patienten låser du upp hjulbromsarna och förflyttar patienten till duschutrymmet.



Patienthantering– Överflyttning från rullstol till duschvagn

Du kan höja eller sänka duschvagnen med hjälp av handkontrollen för att anpassa den till rullstolens höjd och därmed underlätta förflyttningen av rullstolspatienter.

- Två assistenter rekommenderas.
- Luta liggplattan till ett plant läge med hjälp av Handkontrollen och sänk Sidogrinden.
- Sänk vagnen genom att trycka på nedåtknappen på Handkontrollen.
- Placera duschvagnens hjul och lås hjulbromsarna samt styrningen i rakt läge.
- Ta bort rullstolens armstöd och ta bort eller Swing undan fotstödet på överföringssidan.
- Centrera rullstolen nära vagnen på "vårdarsidan" och lås rullstolens hjul.
- Flytta patienten i sidled mellan rullstolen och vagnen, stöd patienten under armarna
- Placera patienten bekvämt på liggplattan, lyft sedan upp och lås båda sidogrindarna. Ta bort rullstolen. Lyft vagnen genom att trycka på UP-knappen på Handkontrollen till en bekväm transporthöjd.
- Lossa bromsarna och aktivera det främre hjulet med rak-styrning vid transport.
- Flytta patienten. För att flytta tillbaka patienten till rullstolen från bårbordet gör du steg 1 till 7 i omvänd ordning.

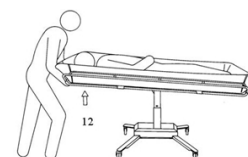
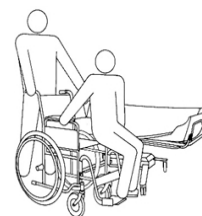

⚠ Varning

- Lämna aldrig vårdtagaren utan uppsikt
- Kontrollera alltid vattentemperaturen med handen innan du duschar vårdtagaren.
- Använd alltid slanghållaren för att förhindra att vatten droppar på golvet under transporten.
- Om patienten behöver ligga i Trendelenburg-läge får endast kvalificerad personal som förstår procedurerna använda duschvagnen.

Användning

Förflyttning av patient från säng till vagn

Följ de rekommenderade anvisningarna. Hoppa inte över några steg. Följ anvisningarna i rätt ordning

- Säkerhetsställ att sänggrinden är uppfälld på den sida av sängen som ligger mittemot vagnen.
- Vänd patienten på sidan, med ansiktet bort från vagnen.
- Sänk båda sidogrindarna. Sidogrinden på förflyttningssidan stannar i horisontellt läge.
- Flytta vagnen över sängen och sänk ner Liggplattan på sängmadrassen genom att trycka på nedåtpilen på Handkontrollen.
- Lås hjulbromsarna.
- Flytta patienten till en bekväm position på Liggplattans madrass.
- Lyft och säkra båda sidogrindarna innan vagnen dras bort från sängen.
- Liggplattan lyfts genom att trycka på uppåtknappen på Handkontrollen.
- Lossa hjulbromsarna och dra undan vagnen från sängen.
- Luta liggplattan till en bekväm vinkel för patienten och justera vagnens höjd till en ergonomisk transporthöjd. Aktivera ett hjul med rak-styrning för enkel styrning vid transport.

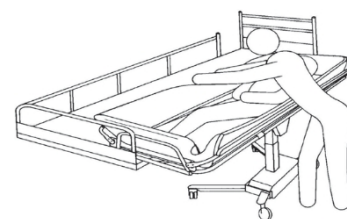
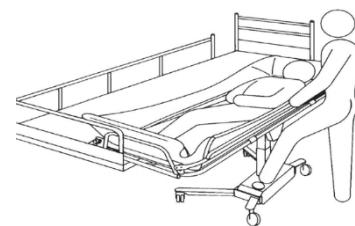
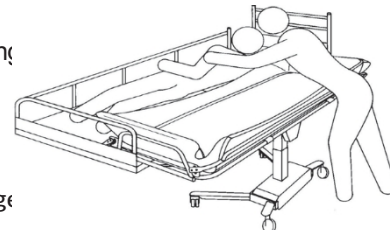

Patienthantering – Duscha vårdtagaren

Vid dusch måste patienten ligga kvar på duschvagnens liggplatta med sidogrindslåsen ordentligt låsta hela tiden. Kontrollera alltid att vattentemperaturen är önskad före och under dusch eller bad.

- Placera duschvagnens fotända över ett golvavlopp eller handfat och anslut avloppsslangen och avloppspluggen (om så önskas).
- Placera och lås hjulen med broms.
- Luta liggplattan till en bekväm position och för att underlätta avloppet genom att dra i handtaget för lutningsfrigöring under huvudändan på liggplattan.
- Duscha vårdtagaren. Kroppsvätskor och avföring måste omedelbart avlägsnas för att förhindra fläckar på madrassen.
- När patienten har duschat ska han eller hon hållas varm inlindad i en handduk.
- Efter duschen ska du tömma duschvagnen ordentligt, sätta tillbaka avloppspluggen och böja avloppsslangens munstycke uppåt för att förhindra att vatten droppar på golvet.
- Luta liggplattan till en bekväm vinkel för patienten. Justera vagnens höjd till en ergonomisk höjd och aktivera vid behov den raka styrordningen för enkel styrning vid transport.

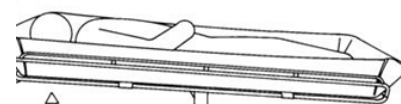
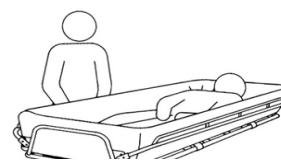

Varning

- Säkerhetsställ att inga kroppsdelar kan klämmas fast mellan madrass och liggplatta.
- Kontrollera alltid vattentemperaturen med handen eller med en termometer innan du duschar vårdtagaren.

Produktetikett

















UDI (Unique Device Identification) finns i den läsbara texten i streckkoden. Den innehåller:

- (01) EAN-kod
- Tillverkningsdatum. Datumformatet är ÅÅÅÅMMDD, där Å = år, M = månad och D = datum.
- Serienummer visas som en sexsiffrig kod.

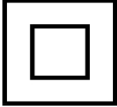

Produktetikett

Tabell med symboler

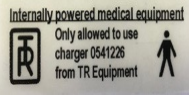
 TR EQUIPMENT	TR Equipment-Logotyp		Visuell inspektion												
	Produkten följer krav i det medicintekniska regelverket 2017/745 (MDR)		Läs användarinstruktionerna												
	CE-märkning		Maximal patientvikt 230 kg												
	Tillverkningsdatum		WEEE-symbol Kan inte kasseras som hushållsavfall												
	Bolagsadress		Storbritannien												
	Artikelnummer		Se bruksanvisningen (IFU)												
	Serienummer		Symbol på batteriladdaren (TR 3200): Klass II, dubbelisolerad												
	Sitt aldrig på bårens sidor		Medicinsk utrustning med intern strömförsörjning Använd endast Batteriladdare som tillhandahålls av TR Equipment Applied Part B												
<table border="1"> <tr> <th>Status</th> <th>LED indication - color & mode</th> </tr> <tr> <td>Charging State</td> <td>Green Continuously short flashing-On (1 sec) / Off (1 sec) Continuously On</td> </tr> <tr> <td>Fully Charged State</td> <td>Green Continuously On</td> </tr> <tr> <td>High Capacity State</td> <td>Green Continuously long flashing-On (0.5 sec) / Off (4 sec)</td> </tr> <tr> <td>Low Capacity State</td> <td>Orange Continuously long flashing-On (0.5 sec) / Off (4 sec)</td> </tr> <tr> <td>Under protection</td> <td>LED is continuously off</td> </tr> </table>	Status	LED indication - color & mode	Charging State	Green Continuously short flashing-On (1 sec) / Off (1 sec) Continuously On	Fully Charged State	Green Continuously On	High Capacity State	Green Continuously long flashing-On (0.5 sec) / Off (4 sec)	Low Capacity State	Orange Continuously long flashing-On (0.5 sec) / Off (4 sec)	Under protection	LED is continuously off	Laddningsinformation TR 3200/R		
Status	LED indication - color & mode														
Charging State	Green Continuously short flashing-On (1 sec) / Off (1 sec) Continuously On														
Fully Charged State	Green Continuously On														
High Capacity State	Green Continuously long flashing-On (0.5 sec) / Off (4 sec)														
Low Capacity State	Orange Continuously long flashing-On (0.5 sec) / Off (4 sec)														
Under protection	LED is continuously off														

Underhållsrutiner

Hur ofta dessa underhållsåtgärder bör utföras beror på hur ofta utrustningen används.

Det är god praxis att fastställa dessa rutiner och sedan anpassa frekvensen efter vad förhållandena kräver.

Före varje användning

Visuell inspektion av duschvagnen TR 3200:

- Säkerhetsställ att den står stadigt på golvet.
- Säkerhetsställ att det går att höja och sänka duschvagnen.
- Säkerhetsställ att liggplattan, madrassen och kudden inte har några skador som kan skada patienten.

Dagligt underhåll

- Rengör duschvagnen enligt rengöringsinstruktionerna.
- Ladda batterierna dagligen eller när duschvagnen inte används. Batterierna kan inte överladdas.

Månatligt underhåll

Upprepa före varje användning och dagligt underhåll

- Säkerhetsställ att alla skruvar och fästdon är ordentligt åtdragna.
- Det är viktigt att alla skruvar och fästdon kontrolleras och dras åt vid behov – även de som inte syns så lätt, till exempel under plastskyddet, hjulen etc.
- Kontrollera sidogrindarna för att säkerställa att de är i gott skick, att alla fästelement sitter på plats och fungerar som de ska.
- Kontrollera hjulen för att säkerställa att de är rena och att broms- och styrfunktionen fungerar fullt ut.
- Kontrollera höjnings- och sänkningsfunktionen för att säkerställa smidig drift över hela lyftområdet.

Årligt underhåll:

Upprepa före varje användning, dagligt underhåll och månatligt underhåll.

Grundlig inspektion av alla steg som nämns ovan. Vi rekommenderar att det årliga underhållet utförs av godkänd och utsedd personal.

Om du inte har service- och underhållshandboken, kontakta TR Equipment eller din TR Equipment-representant för att få en ny.

Varning

- Underhåll och/eller reparationer får endast utföras av tillverkaren eller kvalificerad personal som auktoriserats av tillverkaren, annars upphör Garanti omedelbart att gälla.

Viktig:

- Duschvagnar ska omedelbart tas ur drift om defekter eller avvikelser upptäcks. Omedelbar service krävs.

Underhållsrutiner

Underhåll vart 3:e år

Upprepa före varje användning, Dagligt underhåll, Månatligt underhåll och Årligt underhåll.

Byt ut följande delar på TR 3200/TR 3200-R:

- TR 3200 Byt ut båda 12 V-batterierna Artikelnr: 819030
- TR 3200-R Byt ut det löstagbara batteriet Art.nr: 200110
- Byt ut båda avloppen Art.nr: 829392
- Byt ut båda avloppspluggarna Art.nr: 829391
- Byt ut avloppslangen Art.nr: 820818-4224 (1 m)/820818-4224-25 (2,5 m)

Underhåll vart 5:e år

Upprepa före varje användning, Dagligt underhåll, Månatligt underhåll och Årligt underhåll

- Kontrollera kvaliteten på madrass och kudde
- Kontrollera batteriladdaren

Byt ut följande delar på TR 3200/TR 3200-R:

- Byt ut hjulen med broms (2 st) • Art.nr: 851760
- Byt ut hjulen med rak-styrning (2 st) • Art.nr: 851761
- Byt ut handkontrollen TR 3200 • Art.nr: 7440000 (TR 3200)
- Byt ut Handkontrollen TR 3200-R • Art.nr: 851899 (TR 3200-R)

Underhåll vart 10:e år

Upprepa före varje användning, dagligt underhåll, månatligt underhåll, årligt underhåll, underhåll vart 3:e år och underhåll vart 5:e år.

Garanti

- Underhåll och/eller reparationer får endast utföras av tillverkaren eller av kvalificerad personal som auktoriserats av tillverkaren.

Avfallshantering / Återvinning

Återvinning av utrustningen

- Kudd och madrass ska återvinnas som brännbart material.
- Plastplattan ska återvinnas som brännbart material.
- Chassi-delar och fästelement ska återvinnas som metallmaterial.
- Hjulen är tillverkade av polyuretan och ska återvinnas som brännbart material.
- Lyftpelare, Handkontroll, styrbox, kopplingsbox och kretskort ska återvinnas som elektriskt och elektroniskt material.



Viktig:

- När batterierna byts ut ska de lämnas in i enlighet med nationella bestämmelser.
- När du utbyter elektriska och elektroniska delar/komponenter ska du lämna in delarna/komponenterna i enlighet med nationella bestämmelser.



Återvinning av förpackningsmaterial.

- Förpackningsmaterialet består av en kartong och en träpall.
- Kartonglådan, kartongbotten och kartonglocket ska återvinnas som kartong och träpallen ska återvinnas som trämaterial.

Rengöringsinstruktioner

Allmänna riktlinjer för rengöringsmedel

- Icke-slipande tvättmedel
- Klorlösning med under 5 viktprocent klor
- Alkoholösning med under 3 viktprocent

- Välj rengöringsintervall utifrån graden av förorening.
- Föroreningar bör avlägsnas så snart som möjligt för att förhindra materialskador.
- Utför inte rengöringen med verktyg som kan skada ytorna. Använd en handduk, svamp eller en mjuk borste.
- Förvara madrass och kudde endast i rent och torrt skick.
- Använd ett naturligt, svagt alkaliskt rengöringsmedel som inte innehåller lösningsmedel.
- Använd inte produkter som trikloretylen, eftersom de kan skada PVC-ytan på madrassen och kuddan.
- Använd inte jodbaserade desinfektionsmedel, eftersom detta kan missfärga PVC-tyget på madrassen och kuddan.
- Använd inte vatten som är varmare än 45 °C / 113 °F
- Undvik kraftig friktion och slipande rengöringsmedel vid rengöring, eftersom detta kan skada ytorna på duschvagnen.

Rengöringsprocess för madrass, kudde och plastplatta:

- Borsta först bort lösa smutspartiklar och skölj sedan materialet med rent vatten.
- Spraya på rengöringsmedlet i angiven koncentration eller applicera med en ren handduk. Dosera mängden efter hur smutsigt det är.
- Låt rengöringsmedlet verka i 2–5 minuter och torka sedan av med en handduk.
- Skölj bort smuts och rester av rengöringsmedlet noggrant med kallt eller ljummet vatten för att förhindra missfärgning av materialet.
- Förvara endast rena och helt torra madrasser och kuddar.

Varning

- Använd aldrig lösningsmedelsbaserade eller starkt alkaliska vätskor för rengöring, eftersom dessa kan skada eller ge fläckar på madrassens och kuddenytor.
- Rengör aldrig madrassen och/eller kudden i en gassteriliseringsenhet. Madrassen och kudden kommer att explodera.
- Torka av liggplattan så att inget vatten droppar ner på golvet.
- Låt inte duschvagnen torka i solljus eller nära en värmekälla. Detta kan orsaka missfärgning. Undvik skador på grund av överhettning.

Viktig

- Användaren ansvarar för att välja rätt rengöringsmedel och tillsatser i enlighet med lokala föreskrifter och säkerhetsstandarder. Läs bruksanvisningen från tillverkaren av rengöringsmedlet och kontrollera om produkten är lämplig för användning med denna produkt.

Tack för att du läser detta dokument.

Om du har frågor om hur du använder eller underhåller din utrustning och inte hittar svaret i den här bruksanvisningen är du välkommen att kontakta oss!